

CUPÓN LAMINAR

SOLDADURA

Baja Presión

Se emplea en el estudio de la corrosión preferencial, causada por la disimilitud de materiales en juntas soldadas. Su análisis se centra en la zona de soldadura y sus inmediaciones.

LISTA DE PIEZAS

No.	Cantidad	Nombre de pieza	Material
1	1	Cupón de Baja	Material de tubería, según especificación del cliente
2	2	Aislante de Baja	Poliacetal (Delrin/Dupont) o Teflón
3	2	Aradela Aislante	

ESPECIFICACIONES

Dimensiones	3" X 1/2" X 1/16"
Área total	3.253 in ²
Área expuesta	2.738 in ²
Temperatura de operación	100° C Max

Letra y número para fácil identificación de peso

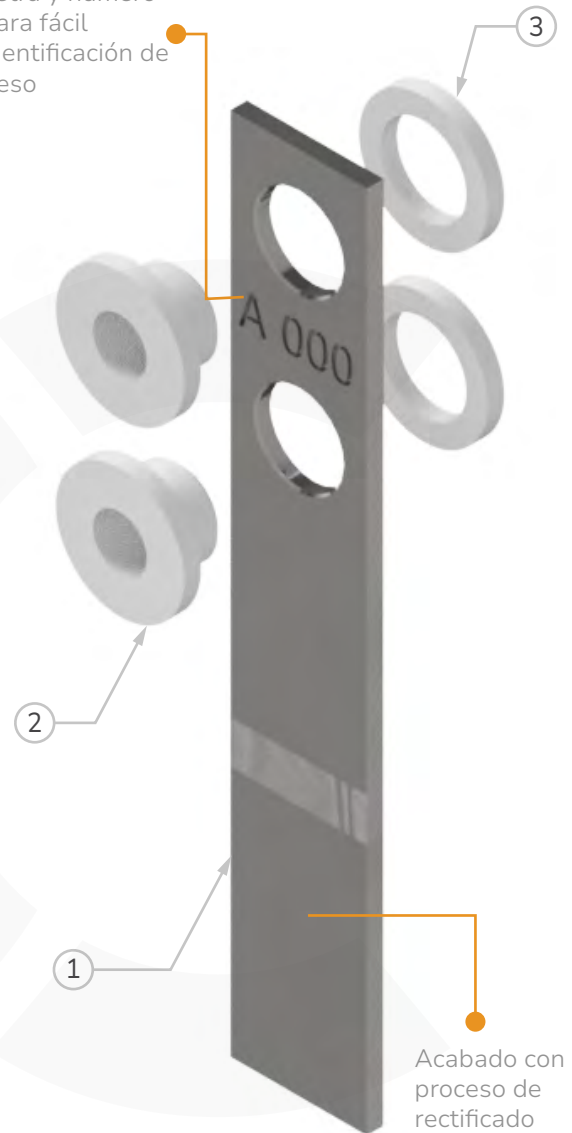

NOTAS

Piezas

Los componentes se comercializan de manera independiente.

